

# 2020年3月期 第2四半期 決算説明会資料

(注意事項)

本資料に記載されている当社の予想、見通し、目標、計画、戦略等の将来に関する記述は、本資料作成の時点で当社が合理的であると判断する情報に基づき、一定の前提（仮定）を用いており、種々の要因により、実際の業績はこれらの予想・目標等と大きく異なる可能性があります。本資料は、当社の事業戦略の説明資料であり、投資勧誘を目的として作成されたものではありません。

2019年11月20日



**GIGA PRIZE**

Smart Life with Us

テクノロジーで暮らしをゆたかに

# 2020年3月期 第2四半期について

---

## 2020年3月期 第2四半期 連結業績 前期比較

単位：百万円	2020年3月期 2Q実績	2019年3月期 2Q実績	対前年同期 増減額	対前年 同期比	2020年3月期 通期予想
売上高	6,565	4,318	2,247	52.0%	14,390
営業利益	654	187	466	249.1%	1,547
経常利益	626	177	448	252.9%	1,501
親会社株主に帰属する 当期純利益又は純損失	365	7	357	—	877

2020年3月期 第2四半期の業績は、前年同期比で売上高 52.0%増、営業利益 大幅増加（+466百万円）  
HomeIT事業の更なる成長とAHN※店舗の拡大強化、社宅管理代行事業の体制構築及びVR住宅展示場展開を推進

## ■売上高

・集合住宅向けISP事業は、大手包括提携（OEM）先からの受注が新規、既存物件ともに大幅に増加。賃貸向け、分譲向けサービスについても堅調に推移。

2019年3月期末比 **18.3%増**（78,029戸増）累計 **503,979戸**

## ■営業利益

・大幅な受注増加に伴う体制の強化による売上原価（施工管理費等）、販売費及び一般管理費（採用・教育費、外部委託費、設備投資等）の増加。  
・フォーメンバーズの人材採用、教育等への先行投資、社宅管理代行事業の体制構築及びVR住宅展示場出店に伴う人件費、運営費用等の増加。

※ AHN：Aeon Housing Network の略。イオンハウジングにおけるネットワーク店舗の呼称

# 年間売上高推移（四半期別）

集合住宅向けISP事業において、大手包括提携先への提供戸数の増加により、売上高も大幅伸長  
フォーメンバース、社宅管理代行事業を含む不動産事業の売上高増加もあり堅調に推移

単位：百万円

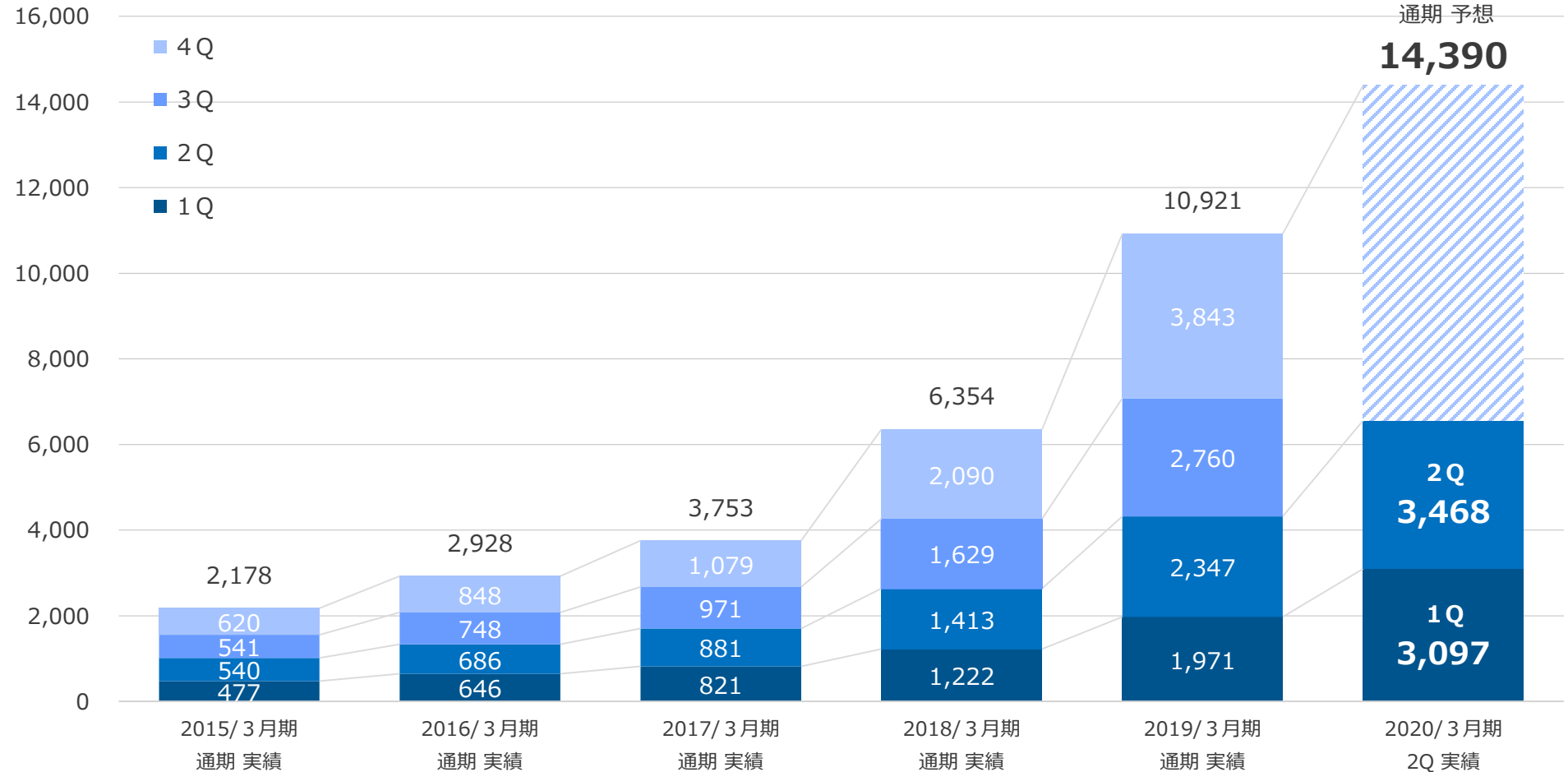

# 年間営業利益推移（四半期別）

集合住宅向けISP事業においてサービス提供戸数が好調に推移したことにより、不動産事業及び、社宅管理代行事業の費用を吸収し大幅増益

単位：百万円

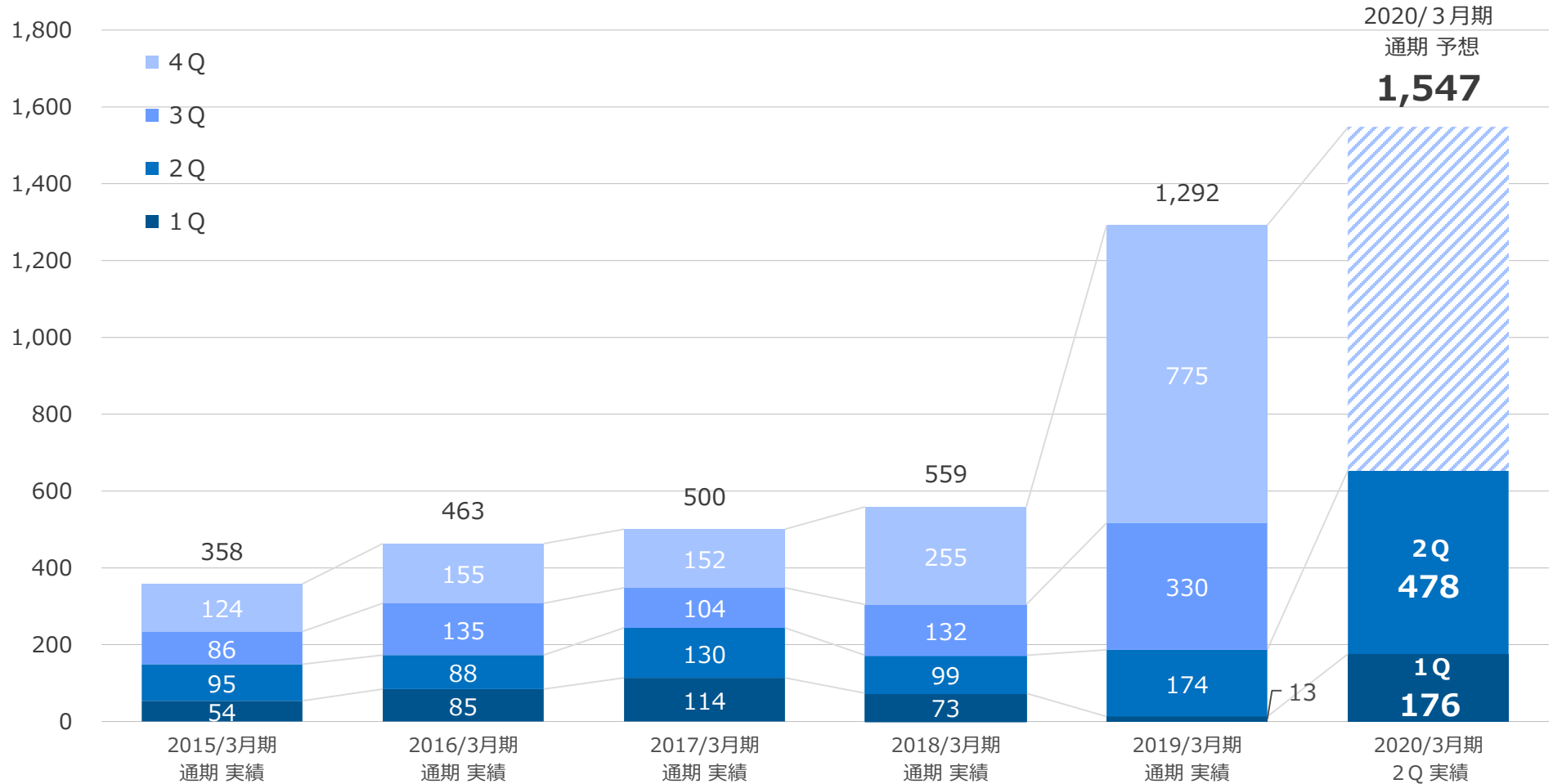

## 2020年3月期 第2四半期 売上高 前期比較

集合住宅向けISPサービスの提供戸数拡大に伴い、ランニング、イニシャル、代理店手数料の増加  
不動産事業の売上増加も寄与し、前年同期比 52.0%増と伸長

単位：百万円

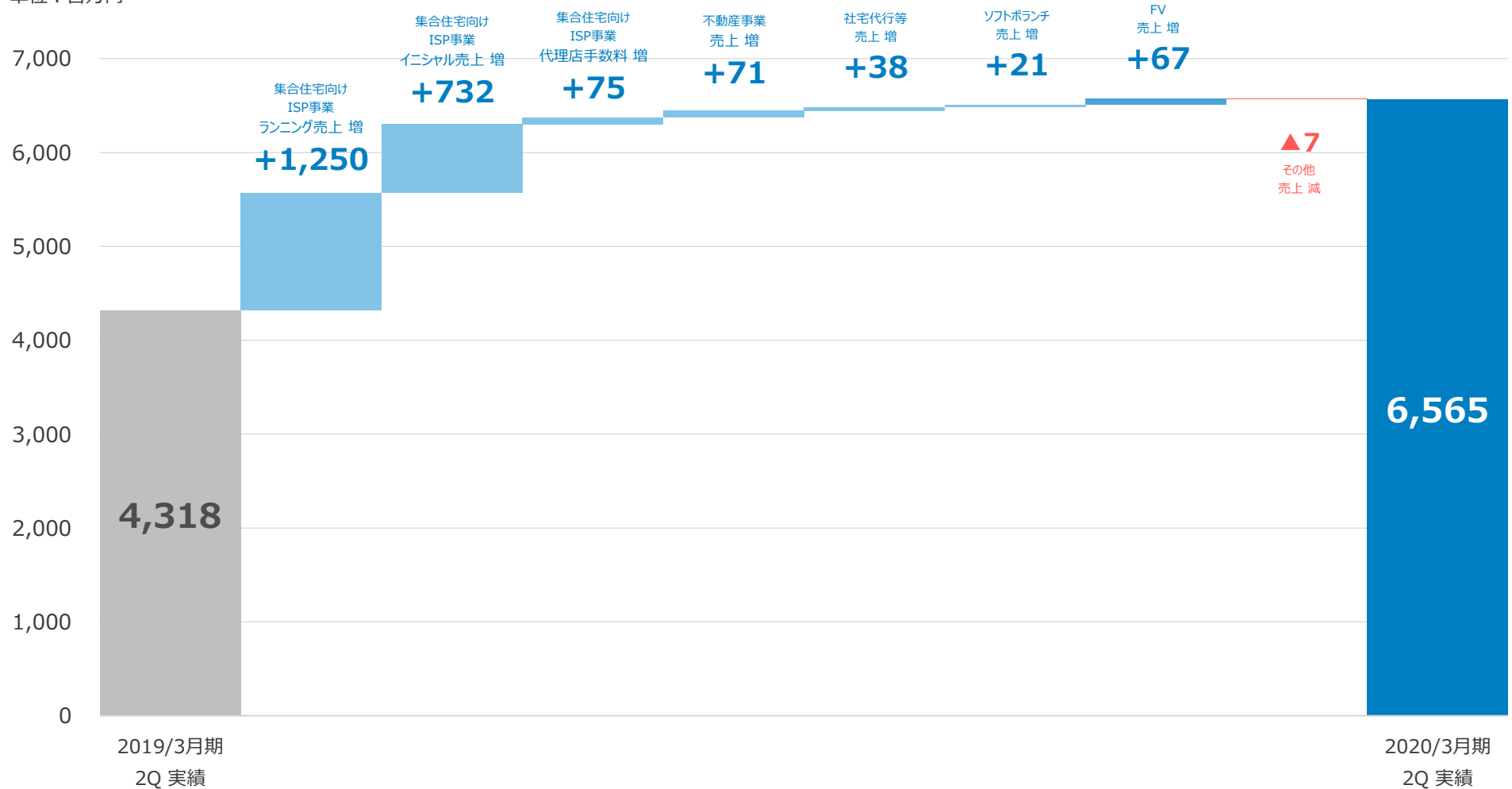

HomeIT事業は、引き続きOEM提供を中心としたサービス提供戸数の増加により、増益  
 フォーメンバース及び社宅管理代行事業等の運営費用を吸収し、大幅増益

単位：百万円

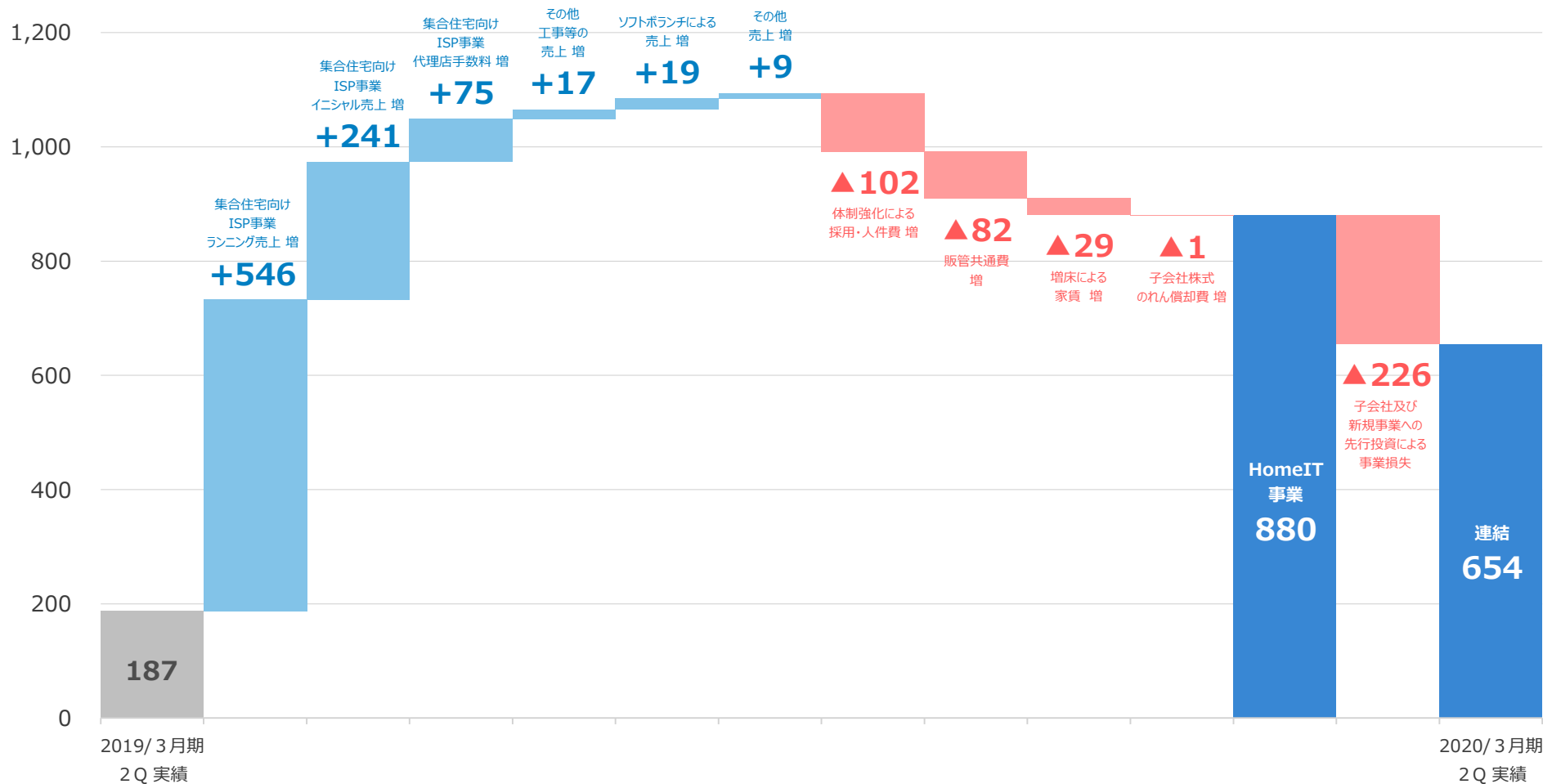

# 集合住宅向けISP事業 サービス導入実績

サービス提供戸数は、前期末42.5万戸に比べ、18.3%増の50.3万戸となり、今期予想 59.6万戸に向けて順調に推移

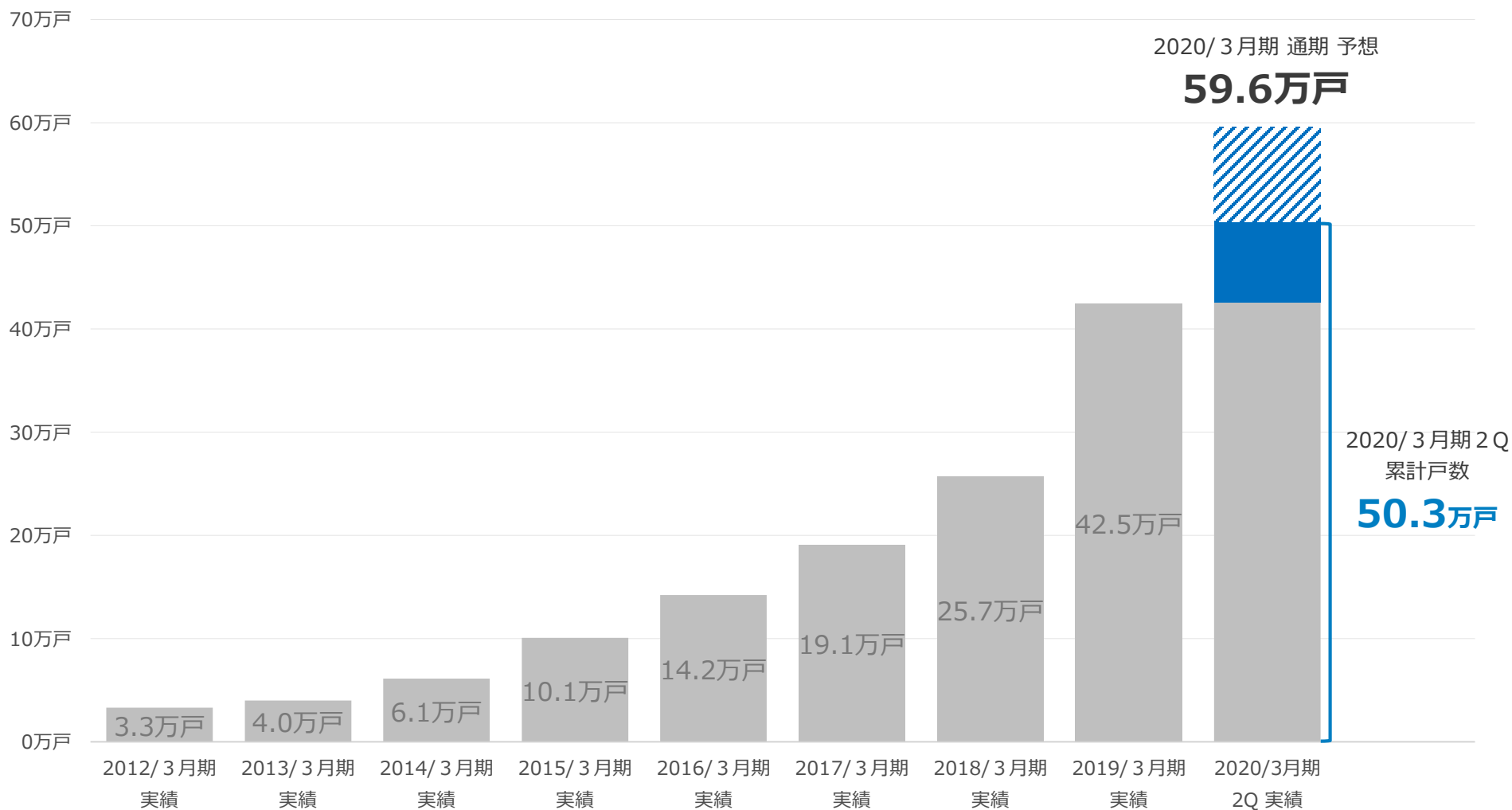



サービス提供戸数の増加により、ランニング売上も順調に積み上がり、前年同期比 60.5%増  
 収益基盤であるランニング売上最大化に向けて、サービス提供戸数の純増、サービスレベル向上に注力

単位：百万円

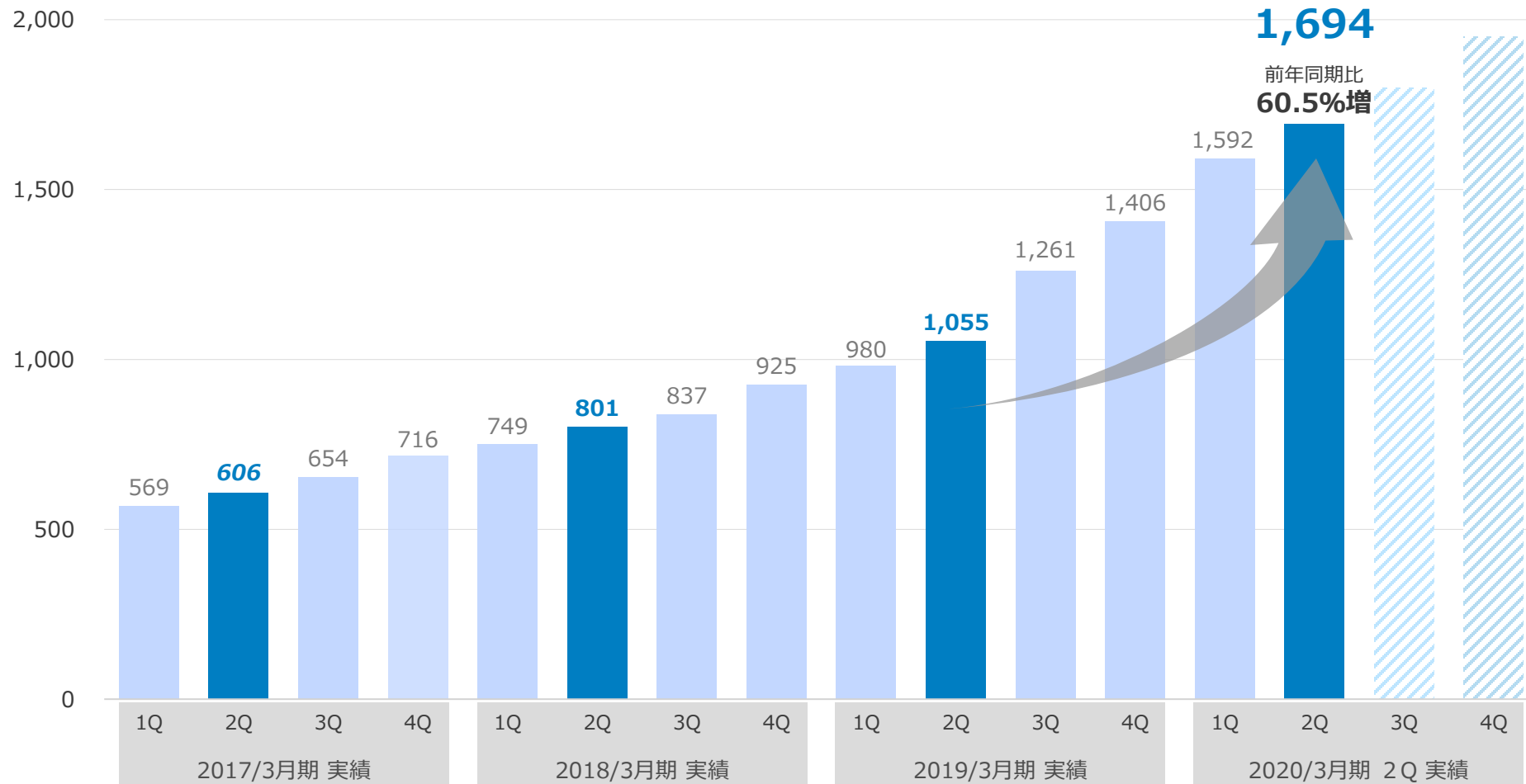

# 集合住宅向けISP事業 ランニング売上推移（カテゴリー別）

カテゴリー別のランニング売上は、OEM提供の大幅伸長、分譲・賃貸向けサービスについても、順調に推移

単位：百万円

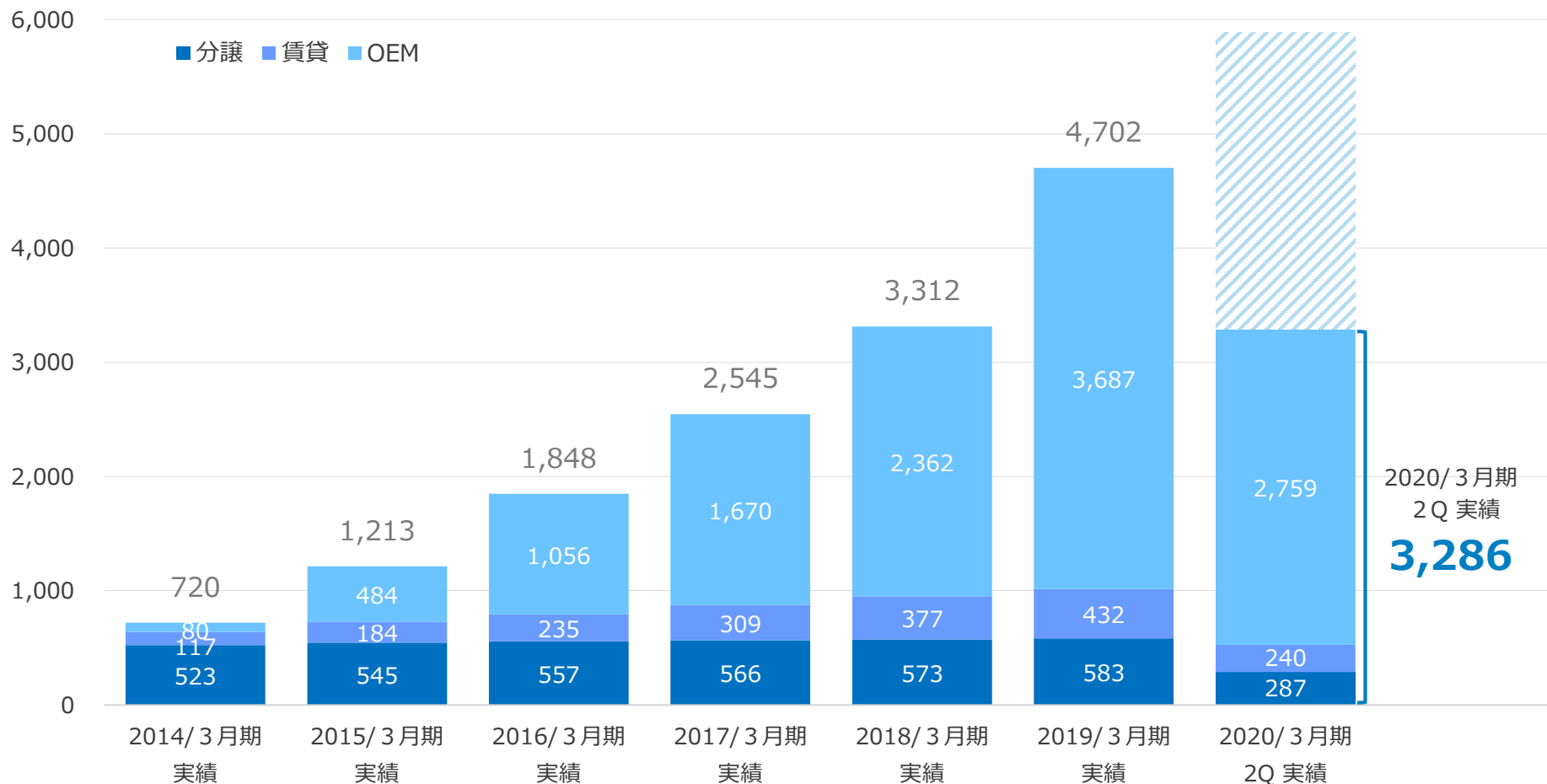

# “世界初”の集合住宅向けISPサービス「SPES」について

---

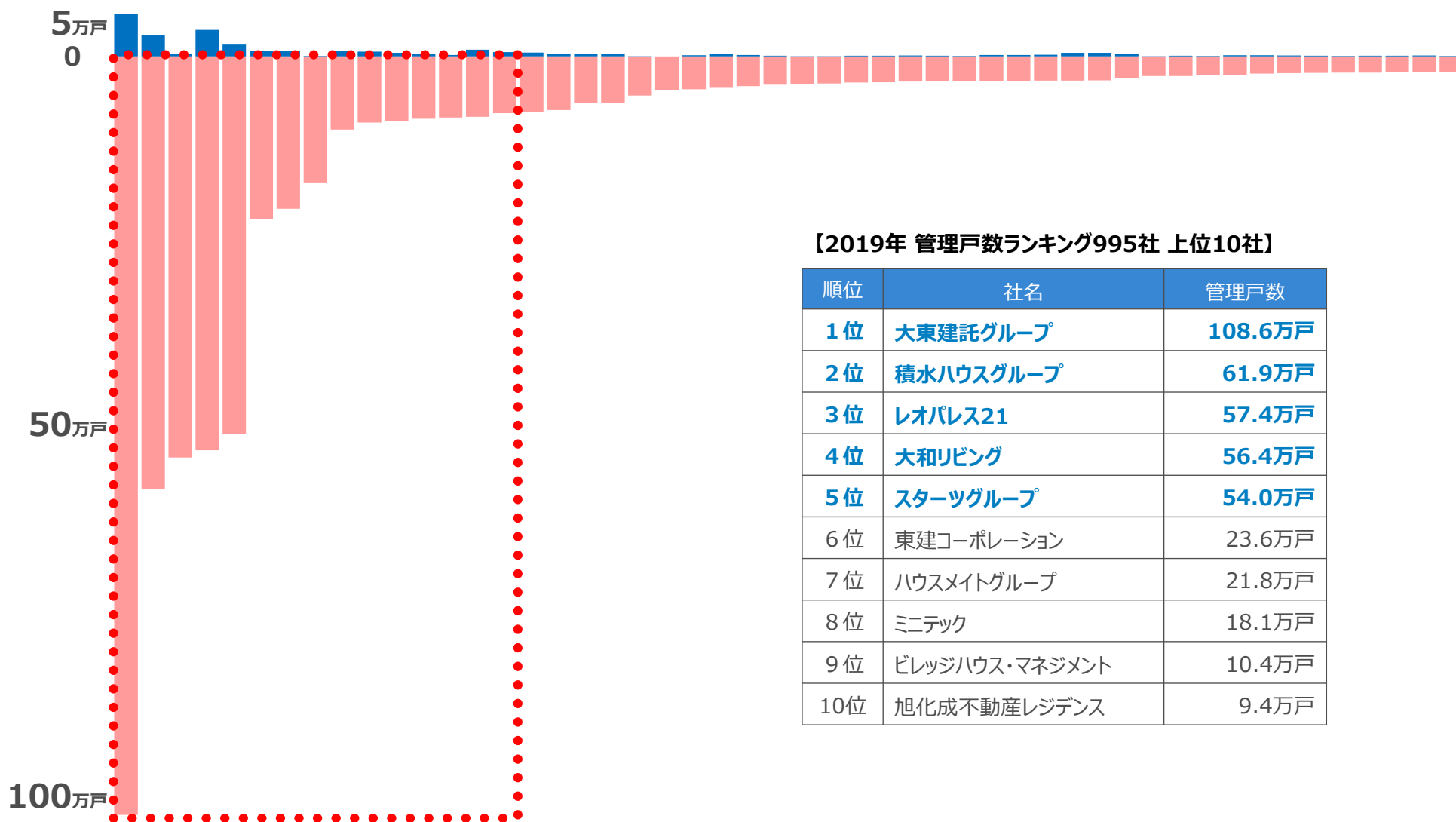

出典:全国賃貸住宅新聞 (2019年7月15日発表) より当社作成

新築物件に比べ、既存物件へのサービス導入は、さまざまな課題が存在

■ 課題内容

- 部屋内の回線工事が必要なため、**居住者の工事の立ち合いが必要**
- 居住者と工事事業者間で、回線工事の**日程調整に時間がかかる**
- **既存配管の経年劣化**などで、LAN配線が難しい場合がある
- 全ての部屋でサービス開始するまでには、**時間がかかる**

など

# “世界初”の集合住宅向けISPサービス「SPES（エスピーエーズ）」の開発

当社は、NECネットエスアイ、Broadcomと連携し、SPE（Single-Pair Ethernet）技術を活用した、既存電話線を用いてインターネット接続が可能となる“世界初”の集合住宅向けISPサービス、「SPES」を共同開発

## SPE

Single-Pair Ethernet

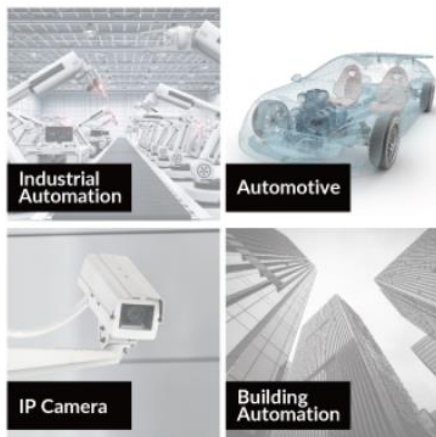

GIGA PRIZE 

サービス提供



 **BROADCOM**  
connecting everything®

技術提供

NECネットエスアイ

技術サポート

## SPES

Single-Pair Ethernet Service



# “世界初”の集合住宅向けISPサービス「SPES（エスピーイーズ）」の特長



## 既存の電話配線を活用

電話用2芯ケーブルを活用することで新たな屋内工事を施工せずにインターネット利用が可能、宅内装置からWi-Fi環境を提供



## 宅内工事不要

宅内装置は梱包状態のまま郵便受けに投函可能なサイズのため、居住者様との工事日程の調整は不要



## 宅内装置のACアダプタが不要

センター装置から宅内装置へ電源供給が可能のため、宅内装置へACアダプタによる外部電源供給が一切不要



## 最新のEthernet通信規格

SPEは シングルペアのツイストケーブルを用いた通信 & 給電技術として標準化が進んでいる最新の通信規格の1つ「BroadR Reach®」は、同規格より長距離通信を実現することが可能なため集合住宅への適応を実現



## 省エネ、小型化、低コスト

シングル・ペアEthernet対応のBroadcom社「BroadR Reach®」チップの採用により、従来技術に比べ省エネ、小型化、低コストを実現

# “世界初”の集合住宅向けISPサービス「SPES（エスピーーズ）」の特長

## ■「SPES」接続イメージ

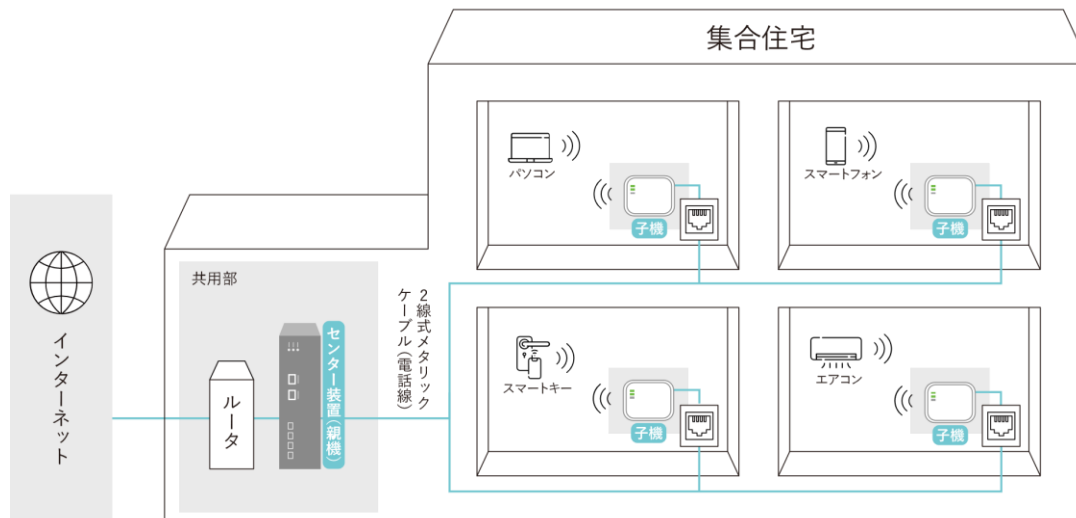

## ■「SPES」サイズ

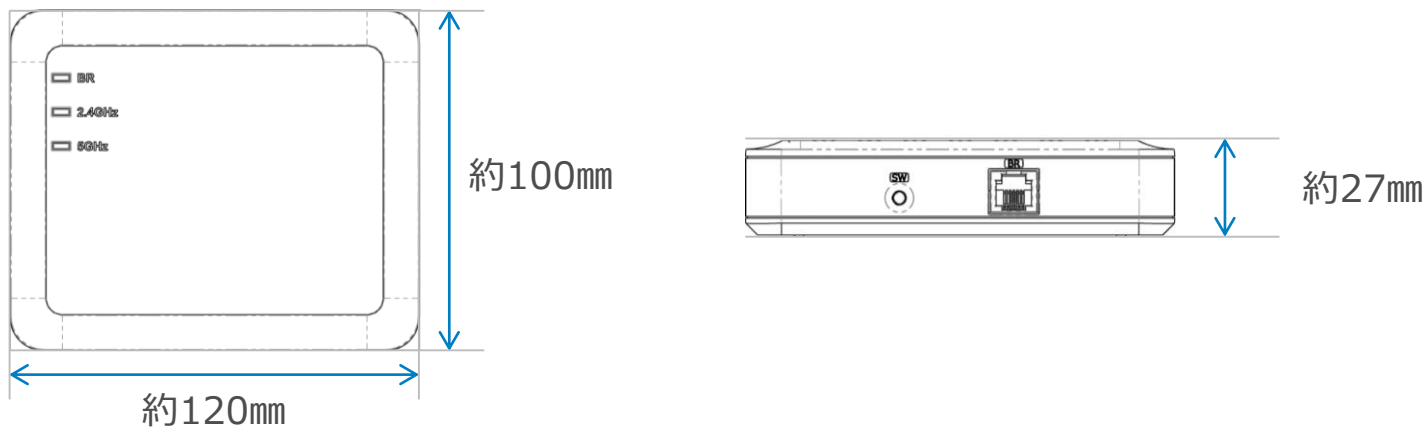



## トピックス (2019年9月～2019年10月)

---

# トピックス ① 2019年9月26日リリース

## 【世界初 集合住宅向けISP新サービス「SPES」を新たに開発】

当社はNECネットエスアイ株式会社、Broadcom Inc.と連携し、シングル・ペア・イーサネット※<sup>1</sup>（以下、SPE）技術を活用し、既存物件に対してインターネット接続が可能となる世界初※<sup>2</sup>の集合住宅向けISPサービス、「SPES（Single-Pair Ethernet Service、略称：エスピーエズ）」を共同開発いたしました。

「SPES」はISPサービス業界が長年課題としてきた、既存物件へのサービス導入にかかる、入居者との日程調整および工事調整などの時間的コスト、またそれらの調整を行う管理会社やハウスメーカーの設備投資費用などを縮小し、短期間でインターネット接続を可能とするサービスです。

### ■ 「SPES」開発に携わる3社の役割



### ■ 「SPES」のシステム構成図

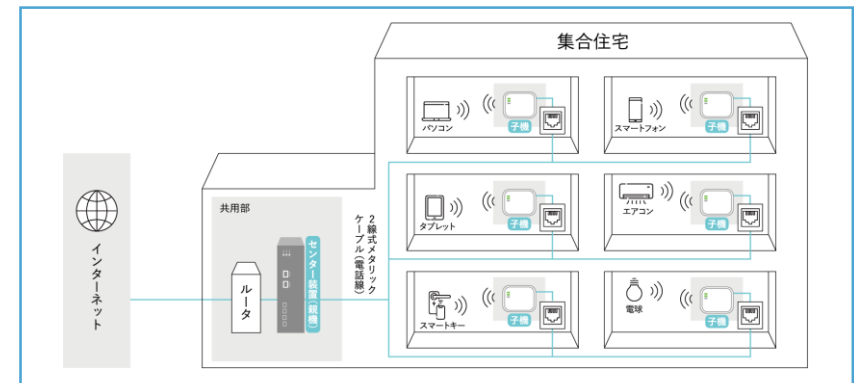

■ 「SPES」サービスサイト：<https://www.gigaprize.co.jp/spes/>

■ 「SPES」サービスサイトQRコード



※1：1ペアのメタリックケーブルでEthernet通信を実現するIEEEで標準化が進行中の新技術です。  
車載ネットワーク、ビル・工場等既存メタル通信市場のEthernet化に向けた利用が期待されています。  
※2：ギガプライズ調べ：2019年9月11日時点

## トピックス ② 2019年9月30日リリース

### 【中部エリア初 「イオンハウジング イオンタウン刈谷店」、2019年10月10日（木）オープン】

当社子会社の株式会社フォーメンバーズは、株式会社アートライフコンサルティングとAHN※加盟契約を締結いたしました。本契約により、AHN加盟店舗として東海エリア 1 号店となる「イオンハウジング イオンタウン刈谷店」を「イオンタウン刈谷」内に2019年10月10日にオープンいたしました。

「イオンハウジング イオンタウン刈谷店」は、イオンハウジングが24店舗（イオンモール直営店：5店舗、フォーメンバーズ運営店舗：8店舗、AHN加盟店舗：11店舗）を展開する中、25店舗目として出店する店舗であり、AHN加盟店としては12店舗目となります。

#### ■ 「イオンハウジング イオンタウン刈谷店」概要

所在地：愛知県刈谷市東境町京和 1 番地イオンタウン刈谷

営業時間：10：00～20：00

定休日：年中無休



※AHN：Aeon Housing Network の略。イオンハウジングにおけるネットワーク店舗の呼称

## トピックス ③ 2019年10月1日リリース

### 【ミサワホーム向けインターネット接続サービス「ベルリード・ネット」サービス開始】

当社とミサワホーム株式会社（本社：東京都新宿区、代表取締役：磯貝 匡志、以下「ミサワホーム」）は、集合住宅向けISPサービス「ベルリード・ネット」の供給を目的とした契約を締結いたしました。

なお、本サービスは2019年10月1日（火）より開始しております。

「ベルリード・ネット」は、ギガプライズが提供する集合住宅向けインターネット接続サービスであり、24時間365日サポート体制を有し、安心して快適なインターネットライフをお過ごしいただけます。

#### ■「ベルリード・ネット」提供イメージ



#### ■ Belle Lead SkipHigh（外観）



## トピックス ④ 2019年10月18日リリース

### 【デロイトトーマツ主催「2019年日本テクノロジー Fast 50」で ギガプライズが19位を受賞】

当社は、デロイトトーマツ グループが発表したテクノロジー・メディア・テレコミュニケーション業界の収益（売上高）に基づく成長率のランキング「デロイト トウシュ トーマツ リミテッド 2019年 日本テクノロジー Fast 50」において、過去3決算期の収益に基づく成長率 190.95%を記録し、トップ50位中、19位を受賞いたしました。

#### ■ 「2019年日本テクノロジー Fast 50」授賞式



**50** | Technology **Fast 50**  
2019 Japan **WINNER**  
**Deloitte.**

## トピックス ⑤ 2019年10月24日リリース

### 【フォーメンバース、「イオンハウジング 板橋店」を株式会社スタイル・エッジREALTYへ譲渡】

当社子会社の株式会社フォーメンバースは、株式会社スタイル・エッジREALTY（本社：東京都渋谷区、代表取締役社長：金弘 厚雄）と締結した、AHN※加盟契約に基づき、「イオンハウジング 板橋店」を同社へ譲渡し、AHN加盟店として2019年11月1日リニューアルオープンいたしました。

「イオンハウジング イオン板橋店」のリニューアルオープンにより、イオンハウジングが運営する店舗数は25店舗（イオンモール直営店舗：5店舗、フォーメンバース運営店舗：7店舗、AHN加盟店舗：13店舗）となりました。

#### ■「イオンハウジング イオン板橋店」概要

所在地：東京都板橋区徳丸2-6-1 イオン板橋ショッピングセンター4階

営業時間：9:00～21:00（19:00以降は予約制）

定休日：年中無休



※AHN：Aeon Housing Network の略。イオンハウジングにおけるネットワーク店舗の呼称