

2013年2月27日



各 位

会社名 井村屋グループ株式会社

代表者名 代表取締役社長 浅田 剛夫

(コード番号2209 東証・名証第2部)

問合せ先 常務取締役兼上席執行役員 総務・人事グループ長 中島 伸子

(TEL 059-234-2131)

井村屋グループ機構改革と人事異動 (2013年4月1日付)

(2013年6月下旬)

井村屋グループは、本年、創業から116年、会社設立から66周年となり、2010年10月よりスタートした持株会社制によるグループ経営は4年目に入ります。経営の継続は変化対応力の歴史であり、今後の事業継続に大事な要諦は常なる変化・変革の実行です。

本年は、伊勢神宮が式年遷宮の年に当たります。この行事の中心に存在する考え方は「常若」(とこわか)といわれています。企業が永続的に発展していくためには常に若い気持ちを持ち、環境変化に的確に対応し、その技量を保持していくためにも「自らが変化する」必要性を示唆しています。

この機に井村屋グループ全体が「常若」の思想のもと「おいしい!の笑顔をつくる」のグループ理念の実現に向けて、一層のお客様満足の提供と新しい顧客の創造を図り、成長につながる経営力を生み出すことを目的に機構改革と人事異動を行ないます。

記

1. 機構改革

1) 井村屋グループ株式会社(持株会社)

- ① 従来の「経営管理グループ」と「総務・人事グループ」のグループ制を改編し、各部署が並列するフラットな組織とする。
- ② 「経営戦略部」「海外戦略・貿易部」「財務部」「総務・人事部」「経営品質・法務部」「役員秘書部」の6部署を置く。
- ③ 従来の「内部統制・ISO室」を発展的に解消し、「経営品質・法務部」にその機能を移管する。
- ④ グループ全体のシナジーを発揮しながら、強い生産技術体制を築くため「生産

技術戦略室」を新設する。

2) 井村屋株式会社

- ① 「生産管理部」及び「技術・設備環境部」を発展的に解消し、「生産管理・技術部」を設置する。
- ② 「調達・SCM・物流統括部」を発展的に解消、改編し、SCM部の機能を従来の「管理部」に移管、統合し、「管理・SCM部」とする。
- ③ 「新スイーツ部」を「スイーツ部」に改称し、ジュヴォー、アンナミラーズのブランド強化を更に推進する。

3) 井村屋シーズニング株式会社

- ① 従来の管理部より品質保証機能を分離し、「品質保証部」を設置する。
- ② 「品質保証部」「管理部」「マーケティング部」「生産部」の4部門体制とする。

2. 人事異動

別表参照（以下の順に記載）

2013年4月1日付 井村屋グループ株式会社
井村屋株式会社
井村屋シーズニング株式会社
日本フード株式会社
イムラ株式会社
株式会社ポレア

2013年6月下旬 井村屋グループ株式会社
井村屋株式会社
井村屋シーズニング株式会社
日本フード株式会社

以上

1. 井村屋グループ株式会社

No.	氏名	新	旧	継続職
1	前山 健	取締役副社長兼上席執行役員 社長補佐・グループ最高技術責任者(CTO)	取締役副社長兼上席執行役員 社長補佐・グループ生産技術担当	取締役副社長兼上席執行役員 社長補佐
2	寺家 正昭	専務取締役兼上席執行役員 井村屋グループ(株)管理担当	専務取締役兼上席執行役員 グループ管理担当・経営管理グループ長	専務取締役兼上席執行役員
3	中島 伸子	常務取締役兼上席執行役員 井村屋グループ(株)管理副担当、内部統制担当	常務取締役兼上席執行役員 総務・人事グループ長兼内部統制・ISO室長	常務取締役兼上席執行役員
4	野口 純生	取締役兼上席執行役員 経営戦略部長	取締役兼上席執行役員 経営管理グループ副グループ長兼経営戦略・システム部長	取締役兼上席執行役員
5	野呂 昌彦	上席執行役員 出向 (株)ホレア	執行役員 出向 (株)ホレア	
6	伊藤 宏規	上席執行役員 生産技術戦略室長		
7	森井 英行	上席執行役員 出向 日本フード(株)	出向 井村屋(株)	
8	鼎 正教	執行役員 海外戦略・貿易部長	海外事業戦略部長	

2. 井村屋株式会社役員一覧

No.	氏名	新	旧	継続職
1	落合 英美	取締役 マーケティング本部管掌	専務取締役 マーケティング本部長	
2	池田 秀治	取締役 マーケティング本部長	上席執行役員 販売統括部長兼量販営業部長	
3	長谷川 宣彦	取締役 生産本部長兼津工場長		
4	寺家 正昭	取締役(非常勤)		
5	伊藤 宏規	取締役(非常勤)	取締役 商品営業部長兼同SNS・DMチーム長	取締役
6	濱口 昭弘	上席執行役員 商品営業部長兼同SNS・DMチーム長	執行役員 調達・SCM・物流統括部長兼SCM部長	
7	中道 裕久	上席執行役員 開発部長	執行役員 開発部長	開発部長
8	櫻井 秀樹	執行役員 DC・豆腐・冷凍菓子部長	DC・豆腐・冷凍菓子部長	DC・豆腐・冷凍菓子部長
9	益川 博	執行役員 品質保証部長	品質保証部長	品質保証部長
10	林 茂生	執行役員退任		

No.	氏名	新	旧	継続職
11	森井 英行	執行役員退任		

3. 井村屋シーズニング株式会社役員一覧

No.	氏名	新	旧	継続職
1	朝倉 伸好	取締役 生産部長	取締役 マーケティング部長兼開発グループ長	取締役
2	倉橋 幸秀	上席執行役員 品質保証部長	執行役員 管理部長兼管理グループ長	
3	林 茂生	上席執行役員 管理部長兼管理グループ長		

4. 日本フード株式会社役員一覧

No.	氏名	新	旧	継続職
1	森井 英行	顧問		

5. イムラ株式会社役員一覧

No.	氏名	新	旧	継続職
1	内田 吉雄	取締役 統括部長	執行役員 統括部長	統括部長
2	岩上 真人	監査役(非常勤)		
3	鼎 正教	取締役(非常勤)退任		
4	濱口 昭弘	監査役(非常勤)退任		

6. 株式会社ポレア

No.	氏名	新	旧	継続職
1	長谷川 宣彦	取締役(非常勤)		
2	林 茂生	取締役(非常勤)退任		

1. 井村屋グループ株式会社役員一覧

No.	氏名	新	旧	継続職
1	浅田 剛夫	代表取締役会長 最高経営責任者(CEO)	代表取締役社長 経営全般、海外事業管掌	
2	寺家 正昭	代表取締役社長 最高執行責任者(COO)	専務取締役兼上席執行役員 井村屋グループ(株)管理担当	
3	中島 伸子	専務取締役兼上席執行役員 井村屋グループ(株)部門統括、経営品質・内部統制担当	常務取締役兼上席執行役員 井村屋グループ(株)管理副担当、内部統制担当	内部統制担当
4	前山 健	取締役兼上席執行役員 グループ最高技術責任者(CTO)	取締役副社長兼上席執行役員 社長補佐・グループ最高技術責任者(CTO)	グループ最高技術責任者(CTO)
5	菅沼 重元	取締役兼上席執行役員 出向 井村屋シーズニング(株)		
6	池田 秀治	取締役兼上席執行役員 出向 井村屋(株)		
7	村田 清	取締役副社長兼上席執行役員退任 常任・常勤監査役	取締役副社長兼上席執行役員 社長補佐・国内事業管掌・経営品質担当	
8	落合 英美	専務取締役兼上席執行役員退任	専務取締役兼上席執行役員 出向 井村屋(株)	
9	脇田 元夫	常務取締役兼上席執行役員退任 常勤監査役	常務取締役兼上席執行役員 出向 井村屋シーズニング(株)	
10	竹田 節郎	常任・常勤監査役退任	常任・常勤監査役	
11	大西 邦雄	常勤監査役退任	常勤監査役	

2. 井村屋株式会社役員一覧

No.	氏名	新	旧	継続職
1	村田 清	監査役(非常勤)退任		
2	中島 伸子	監査役(非常勤)		

3. 井村屋シーズニング株式会社役員一覧

No.	氏名	新	旧	継続職
1	脇田 元夫	取締役会長退任		
2	村田 清	監査役(非常勤)退任		
3	野口 純生	監査役(非常勤)		

4. 日本フード株式会社役員一覧

No.	氏名	新	旧	継続職
1	森井 英行	顧問退任 代表取締役社長	顧問	
2	寺田 勝	代表取締役社長退任 取締役相談役	代表取締役社長	
3	菅沼 重元	監査役(非常勤)		
4	脇田 元夫	監査役(非常勤)退任		

1. 井村屋グループ株式会社

No.	氏名	新	旧	継続職
1	堀田 周央	生産技術戦略室副室長	井村屋(株)生産管理部長	
2	岩本 康	経営戦略部グループ事業戦略チーム長兼役員秘書部長	役員秘書室長兼経営戦略・システム部副部長	
3	行方 貞彦	経営品質・法務部長	経営戦略・システム部副部長	
4	岡田 孝平	経営戦略部情報システムチーム長(部長代理)	経営戦略・システム部長代理<システム担当>	
5	中野 憲一	海外戦略・貿易部長代理	井村屋(株)開発部業務用・海外商品担当(部長代理)	
6	井村 慎	出向 IMURAYA USA,INC.(部長代理)	出向 IMURAYA USA,INC.(課長)	

2. 井村屋株式会社

No.	氏名	新	旧	継続職
1	北角 収	管理・SCM部長	井村屋グループ(株)総務・法務部長兼内部統制・ISO室副室長	
2	堀川 勉良	生産管理・技術部長	技術・設備環境部長	
3	福井 光博	津工場まんとう生産部門(技術品質担当)副部長	生産管理部副部長	
4	田中 穰治	量販営業部長兼同CVSチーム長	量販営業部CVSチーム長(部長代理)	量販営業部CVSチーム長
5	内川 敦文	東海支店新規市場開拓チーム長(部長)	東海支店部長<営業所・駐在所統括>	
6	竜田 聡	管理・SCM部SCMチーム長(部長代理)	SCM部課長	
7	小井 一浩	調達部長代理	調達部調達チーム課長	
8	辻本 英明	環境・設備メンテナンスチーム長(部長代理)	技術・設備環境部設備・環境チーム長(部長代理)	
9	北川 利行	生産管理・技術部長代理	技術・設備環境部技術チーム長(部長代理)	

3. 井村屋シーズニング株式会社

No.	氏名	新	旧	継続職
1	間宮 規行	マーケティング部長兼営業開発グループ長兼営業チーム長	マーケティング部営業部長兼営業グループ長兼営業チーム長	営業チーム長
2	堀内 智	マーケティング部営業部長兼営業技術グループ長 兼営業技術チーム長	マーケティング部営業グループ副グループ長 兼営業技術チーム長(部長代理)	営業技術チーム長
3	松下 毅	生産部生産管理グループ長(部長代理)	生産部工場長兼包装グループ長(部長代理)	

4. 日本フード株式会社

No.	氏名	新	旧	継続職
1	青山 雅好	商品管理部長代理兼生産部飲料食品生産課長	生産部・飲料食品生産課長	

5. 株式会社ポレア

No.	氏名	新	旧	継続職
1	後藤 誠司	生産グループ長(部長代理待遇)	生産グループ工場長(部長代理待遇)	

井村屋グループ株式会社組織図

2013年4月1日

井村屋グループ株式会社役員

代表取締役社長	浅田剛夫
取締役副社長兼上席執行役員(CTO)	前山 健
取締役副社長兼上席執行役員	村田 清
専務取締役兼上席執行役員	落合英美
専務取締役兼上席執行役員	寺家正昭
常務取締役兼上席執行役員	中島伸子
常務取締役兼上席執行役員	脇田元夫
取締役兼上席執行役員	大西安樹
取締役兼上席執行役員	野口純生
上席執行役員	野呂昌彦
上席執行役員	伊藤宏規
上席執行役員	森井英行
執行役員	鼎 正教
監査役	竹田節郎
監査役	大西邦雄
社外監査役(非)	土川禮子
社外監査役(非)	戸川順治
顧問(非)	野呂昭彦

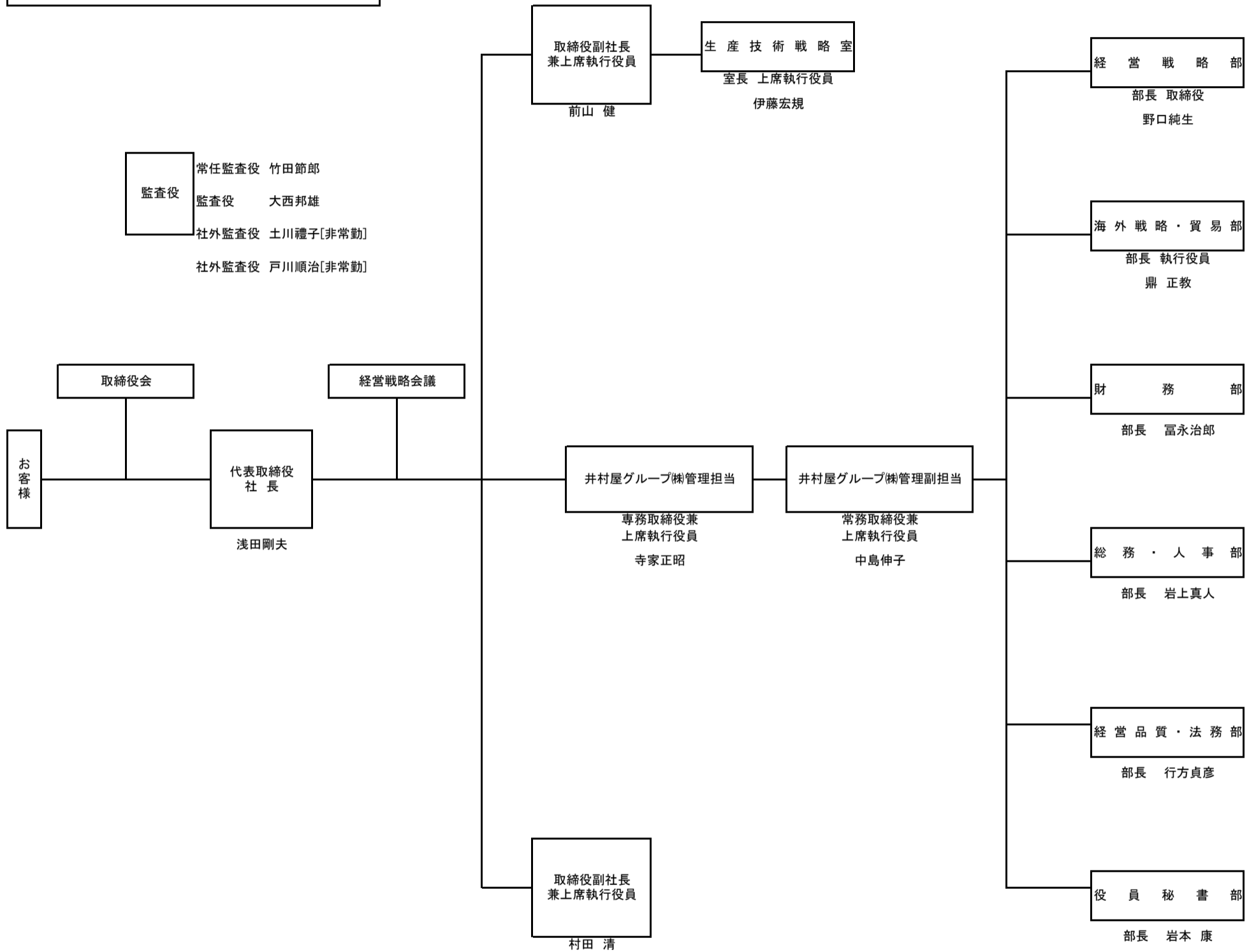

井村屋グループ株式会社組織図

2013年6月株主総会終了後

井村屋グループ株式会社役員

代表取締役会長(CEO)	浅田剛夫
代表取締役社長(COO)	寺家正昭
専務取締役上席執行役員	中島伸子
取締役上席執行役員(CTO)	前山 健
取締役上席執行役員	大西安樹
取締役上席執行役員	野口純生
取締役上席執行役員	菅沼重元
取締役上席執行役員	池田 秀治
上席執行役員	野呂昌彦
上席執行役員	伊藤宏規
上席執行役員	森井英行
執行役員	鼎 正教
監査役	村田 清
監査役	脇田元夫
社外監査役(非)	土川禮子
社外監査役(非)	戸川順治
顧問(非)	野呂昭彦

監査役	常任監査役 村田 清
	監査役 脇田元夫
	社外監査役 土川禮子[非常勤]
	社外監査役 戸川順治[非常勤]

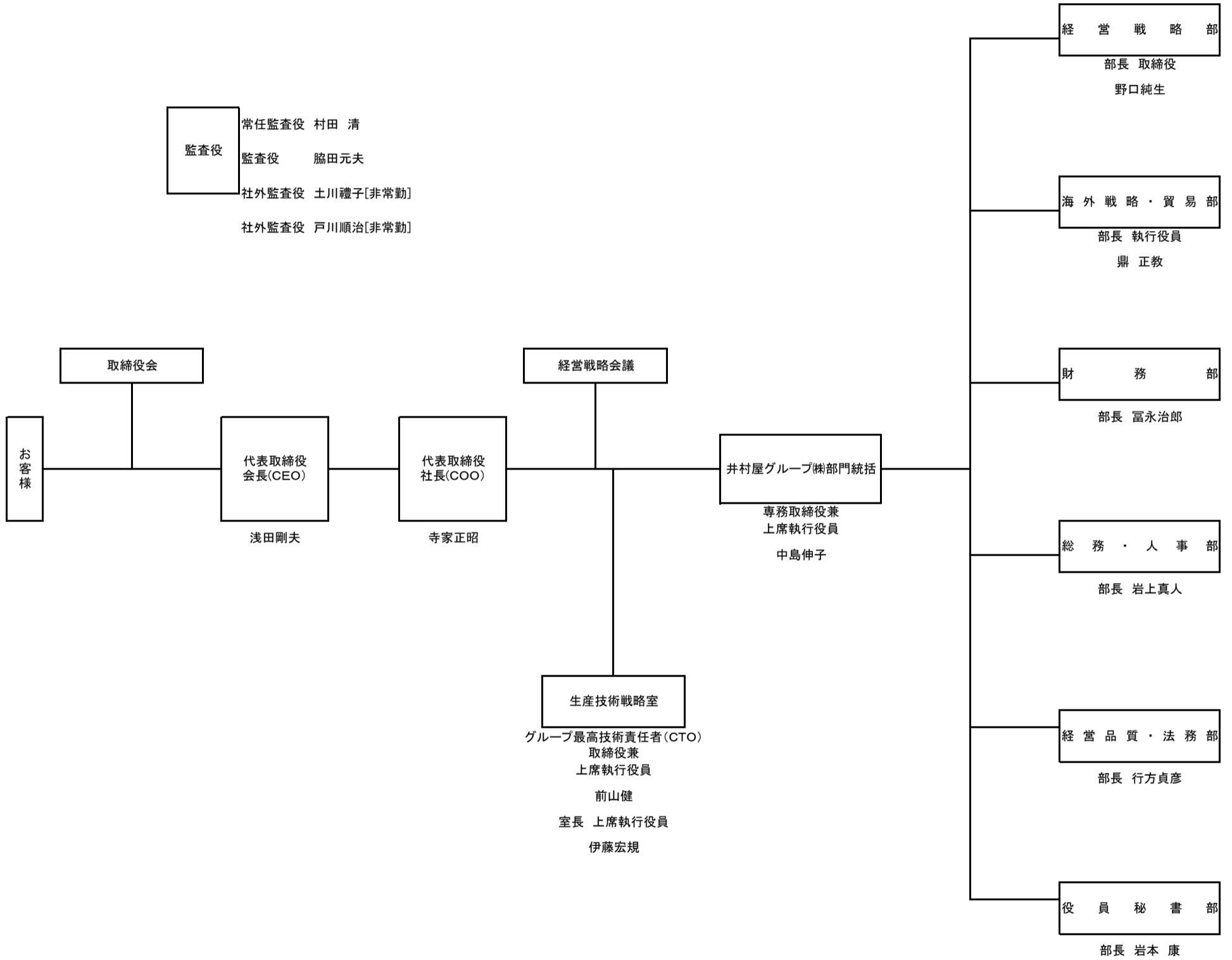

井村屋株式会社組織図

2013年4月1日

井村屋株式会社役員

代表取締役会長	浅田 剛夫
代表取締役社長	前山 健
取締役	落合 英美
取締役	池田 秀治
取締役	長谷川 宣彦
取締役(非)	寺家 正昭
取締役(非)	伊藤 宏規
上席執行役員	濱口 昭弘
上席執行役員	中道 裕久
執行役員	中川 幸洋
執行役員	大沼 泰宏
執行役員	櫻井 秀樹
執行役員	益川 博
監査役(非)	村田 清

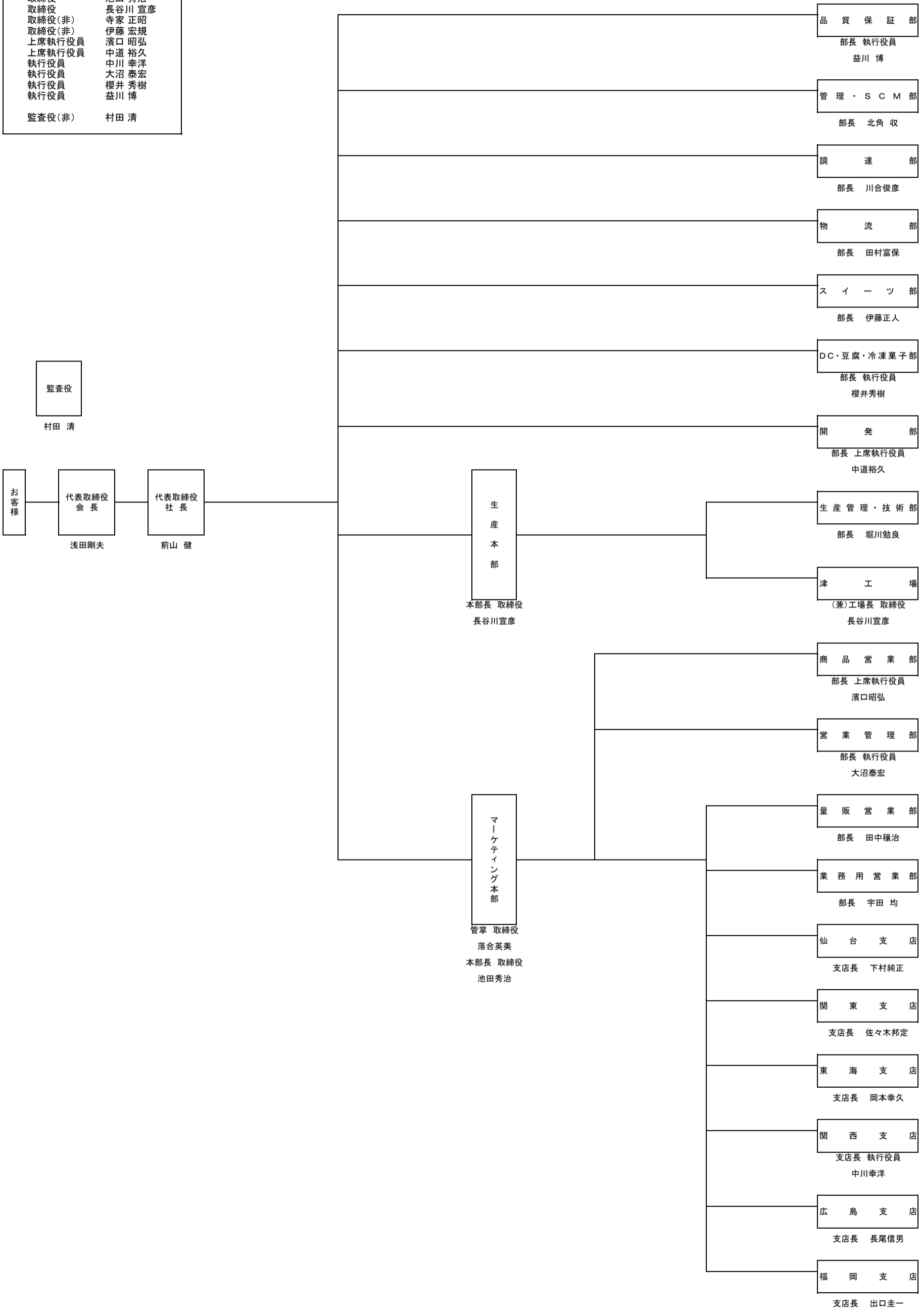

井村屋シーズニング株式会社組織図

2013年4月1日

井村屋シーズニング株式会社役員

取締役会長	脇田 元夫
代表取締役社長	菅沼 重元
取締役	朝倉 伸好
取締役(非)	森井 英行
上席執行役員	倉橋 幸秀
上席執行役員	林 茂生
監査役(非)	村田 清

