

平成22年9月1日



各 位

会社名 井村屋製菓株式会社
代表者名 代表取締役社長 浅田 剛夫
(コード番号2209 東証・名証第2部)
問合せ先 取締役兼上席執行役員総務部長 脇田 元夫
(TEL 059-234-2131)

持株会社制移行に伴う井村屋グループの組織体制と人事異動のお知らせ
(平成22年10月1日付)

井村屋製菓株式会社は、既に発表しましたとおり、平成22年10月1日付で、持株会社制へ移行し、新たな経営体制にてスタート致します。

持株会社制移行に伴い、承継会社である井村屋グループ株式会社、分割新設会社である井村屋株式会社、井村屋シーズニング株式会社の組織体制、主要人事について下記のとおり、お知らせ致します。

※井村屋グループ各社の機能及び役員人事については、既に平成22年4月28日付のプレスリリースにて発表しております。本日は新たに職務を委嘱する役員及び部長級人事について発表致します。

記

1. 井村屋グループ株式会社（持株会社）

1) 機構改革

井村屋グループ株式会社の専門的・戦略的な機能をより高めるため、井村屋製菓株式会社のマネジメントグループを改組し、「内部統制室」「経営企画部」「財務部」「総務・人事部」の部門を設置します。

①「内部統制室」は、業務監査、財務監査、グループ全体のISOの推進と定着、コンプライアンス、CSR等の監査及び指導を通じて、グループ全体の経営品質の向上につなげます。

②「経営企画部」に「企画・広報チーム」「情報システムチーム」「秘書チーム」を設置し、各事業会社と連携を保ちながらトップマネジメントへの戦略提言機能を担います。尚、広告宣伝機能を、従来の井村屋製菓株式会社のマーチャндаイズグループより「企画・広報チーム」に移管し、グループ全体のコーポレートアイデンティティとブランディングの構築を図ります。

③「財務部」は、決算会計、資金調達、効果的投資のあり方、株式管理等の基本業務と金融、株式、会計の各制度への適応、国際会計基準への対応、国内事業会社及び海外事業会社の財務会計の支援・サポートなど財務戦略の立案を行います。

④「総務・人事部」は、グループ全体を視野に入れた人事・賃金制度の再整備、採用、教育、配置、人材コストの効率化等、人事戦略の立案と提案を行います。さらに、法務機能の強化を図り、労務・コンプライアンス指導、企業間競争からの対外的法律問題への対応、海外事業会社の国際法上の問題解決等を担います。

尚、従来の総務部の機能であった給料計算支給、賞与計算支給、退職金計算支給、年末調整手続き、各種証明書発行、社会保険手続きの業務及び保安業務は平成22年10月1日以降、イムラ株式会社に業務委託します。

2) 人事異動

別表 (1. 井村屋グループ株式会社 参照)

2. 井村屋株式会社 (分割新設会社)

1) 機構改革

特色ある商品の創造、現有市場の深耕と新規市場の開拓、開発・生産・販売・管理等経営全体の技術開発力、グローバルな視点からの調達力の強化、さらに、品質保証体制の確立、ローコスト経営の実行により、「着実な成長」と「企業体質の強化」を図ります。

①従来のマーケティンググループを改組し、マーケティング本部とします。

②マーケティング本部に「営業管理統括部」、「販売統括部」を新設します。

③「営業管理統括部」は、商品の販売戦略立案・実施、及びダイレクトマーケティングを推進する「営業・DM戦略部」とマーケティング本部の利益計画の推進、決算業務、労務・人事管理、支店業務のサポートと変革を担う「業務サポート部」を統括します。

④「販売統括部」は、販売責任部門として各支店・量販営業部、フードサービス部門を統括します。

⑤「調達・SCM統括部」を新設し、「調達部」と「SCM・ロジスティックス部」を統括します。原材料調達からロジスティックスまで一貫したSCMへの発展とグループ全体のSCM構築の中核的役割を担います。

⑥「新事業統括部」を新設、従来の「DC・冷凍菓子事業推進部」と「新事業開発推進部」を統括し、事業基盤の強化と新規分野の事業化に取り組みます。

⑦「管理部」(高茶屋)を新設し、井村屋株式会社の利益計画の立案、進捗管理、決算、経理会計、総務・秘書業務等の業務を行います。

2) 人事異動

別表 (2. 井村屋株式会社 参照)

3. 井村屋シーズニング株式会社（分割新設会社）

1) 機構改革

強みを生かした経営とチームワークによる「自立と協働」を具現化するため、人材力の強化を図り、マンパワーを十分に発揮させる体制とします。

①CSRに立脚した自主統制管理を確実なものにするため、内部統制の機能を設けます。

②「営業開発部」に「輸出推進チーム」を新設します。

③従来の「管理部」（「管理グループ」に改組）に所属していた「業務チーム」を「営業グループ」に再編し、顧客情報の一元管理を図り、在庫と物流の最適化を目指します。

④「生産管理グループ」を生産部門に統合し、確実な保全と品質向上に向けて体質の強化を進めます。

④「管理グループ」は、従来の「総務チーム」と「管理チーム」を統合し「総務・管理チーム」とし、関連グループ会社と連携を図り、諸業務の対応力を高めます。

2) 人事異動

別表 （ 3. 井村屋シーズニング株式会社 参照 ）

以上

1. 井村屋グループ株式会社

①役員級人事

No.	氏名	新 職	旧 職
1	脇田 元夫	取締役兼上席執行役員 総務・人事部長	井村屋製菓株式会社取締役兼上席執行役員 マネジメントグループ副グループ長兼総務部長
2	寺家 正昭	取締役兼上席執行役員 財務部長	井村屋製菓株式会社取締役兼上席執行役員 財務部長
3	大西 安樹	上席執行役員 経営企画部長	井村屋製菓株式会社上席執行役員 経営戦略部長

②部長級人事

No.	氏名	新 職	旧 職
1	鈴木 和久	経営企画部副部長 兼同企画・広報チーム企画チーム長	井村屋製菓株式会社 業務サポート部長
2	行方 貞彦	経営企画部副部長 兼同企画・広報チーム広報チーム長	井村屋製菓株式会社 デザイン・AD部長
3	岩本 康	経営企画部長代理 兼同企画・広報チーム部長代理兼同秘書チーム長	井村屋製菓株式会社 経営戦略部長代理
4	岩上 真人	総務・人事部部長代理	井村屋製菓株式会社 総務部人事ビジネスサポートチーム長(部長代理)
5	北角 収	総務・人事部部長代理	井村屋製菓株式会社 総務部法務チーム長(部長代理)

2. 井村屋株式会社

①役員級人事

No.	氏名	新 職	旧 職
1	中島 伸子	常務取締役 マーケティング本部長	井村屋製菓株式会社取締役兼上席執行役員 マーケティンググループ長
2	野口 純生	取締役 マーケティング本部副本部長兼販売統括部長	井村屋製菓株式会社執行役員 マーケティンググループ副グループ長兼営業・DM戦略部長
3	池田 秀治	上席執行役員 関東支店長	井村屋製菓株式会社執行役員 関東支店長
4	林 茂生	執行役員 営業管理統括部長 兼同営業・DM戦略部長兼同業務サポート部長	井村屋製菓株式会社 マーチャндаイズグループ副グループ長兼SCM統括部長
5	森井 英行	執行役員 生産本部長兼菓子・食品・FS工場長	井村屋製菓株式会社 マーチャндаイズグループ副グループ長 兼生産本部長兼菓子・食品・FS工場長

②部長級人事

No.	氏名	新 職	旧 職
1	濱口 昭弘	調達・SCM統括部長兼同調達部長	井村屋製菓株式会社 調達部長
2	田村 富保	調達・SCM統括部SCM・ロジスティクス部長 兼同製品管理チーム長	井村屋製菓株式会社 ロジスティクス部長兼同製品管理チーム長
3	中山 富夫	新事業統括部長	井村屋製菓株式会社 DC・冷凍菓子事業推進部長
4	櫻井 秀樹	新事業統括部DC・冷凍菓子事業推進部長	井村屋製菓株式会社 DC・冷凍菓子事業推進部副部長
5	堀田 周央	管理部長兼生産管理部長	井村屋製菓株式会社 生産管理部長

No.	氏名	新 職	旧 職
6	宇田 均	仙台支店長兼同業務課長	井村屋製菓株式会社 仙台支店長代行兼同業務課長
7	田崎 栄	フードサービス部 業務用営業部グループ部長代理	井村屋製菓株式会社 菓子・食品・FS工場FS生産部門長兼同アンナミラースチーム長 (部長代理)
8	新関 正	フードサービス部フードサービス営業部グループ長(部長代理)	井村屋製菓株式会社 フードサービス統括部フードサービス営業部グループ長(課長)

3. 井村屋シーズニング株式会社

①役員級人事

No.	氏名	新 職	旧 職
1	倉橋 幸秀	執行役員 内部統制・戦略業務担当	井村屋製菓株式会社 シーズニングカンパニー副カンパニー長兼同七根工場長

②部長級人事

No.	氏名	新 職	旧 職
1	近藤 久嗣	営業開発部長兼輸出推進チーム長	井村屋製菓株式会社 シーズニングカンパニー営業開発部長
2	中村 優	管理グループ長(部長)	井村屋製菓株式会社 シーズニングカンパニー管理部長兼同管理グループ長兼同管理チーム長
3	松下 毅	七根工場長兼同生産管理グループ長	井村屋製菓株式会社 シーズニングカンパニー管理部生産管理グループ長(課長)

井村屋グループ株式会社組織図

平成22年10月1日

代表取締役社長	浅田 剛夫
専務取締役兼上席執行役員	山際 博生
専務取締役兼上席執行役員	前山 健
専務取締役兼上席執行役員	村田 清
専務取締役兼上席執行役員	落合 英美
取締役兼上席執行役員	中島 伸子
取締役兼上席執行役員	脇田 元夫
取締役兼上席執行役員	寺家 正昭
上席執行役員	伊藤 宏規
上席執行役員	大西 安樹
執行役員	杉浦 正久
相談役	山川 皓

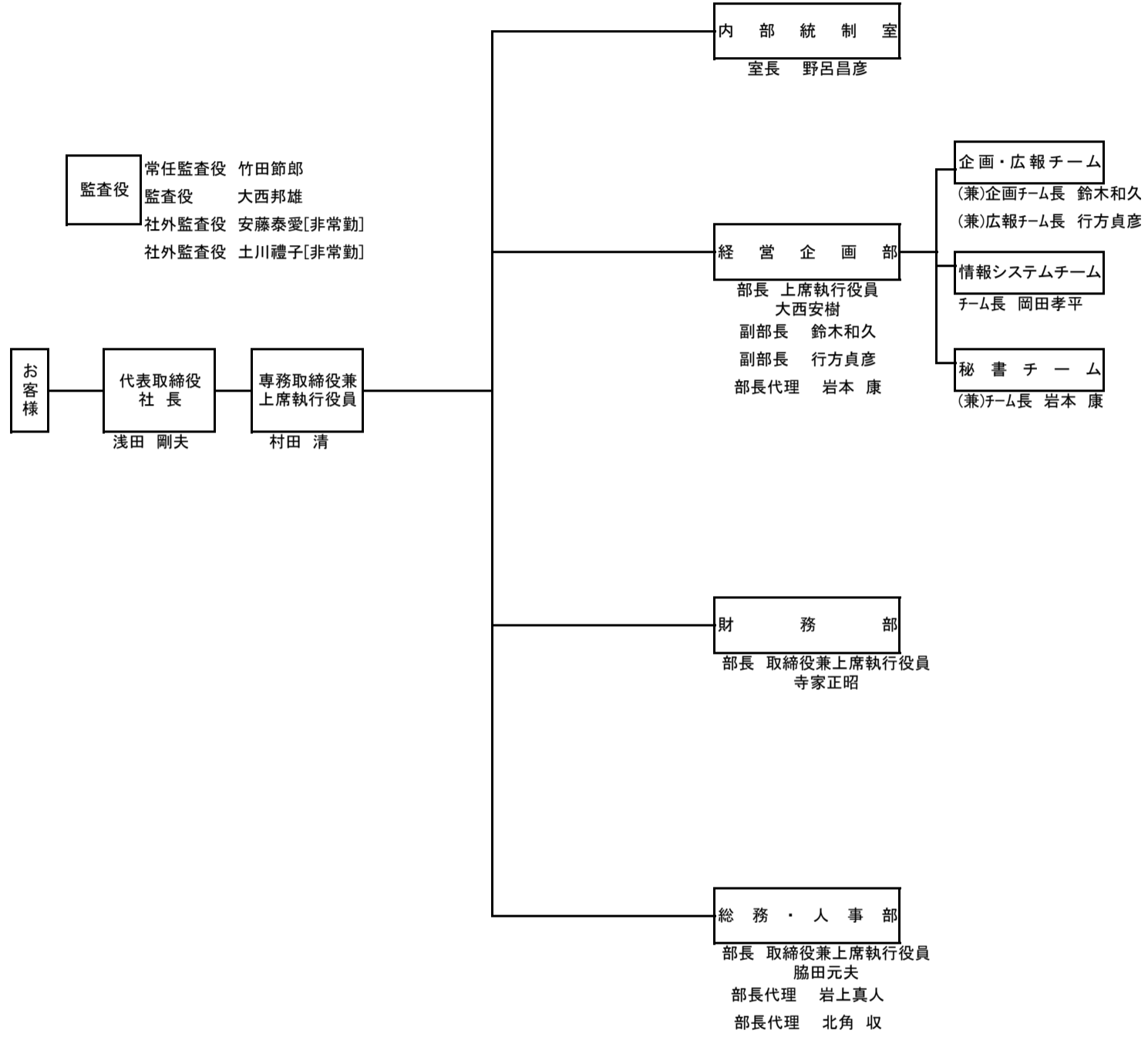

井村屋株式会社組織図

平成22年10月1日

代表取締役会長	浅田剛夫
代表取締役社長	前山 健
常務取締役	中島伸子
取締役	野口純生
取締役	大西安樹
上席執行役員	池田秀治
執行役員	林 茂生
執行役員	森井英行

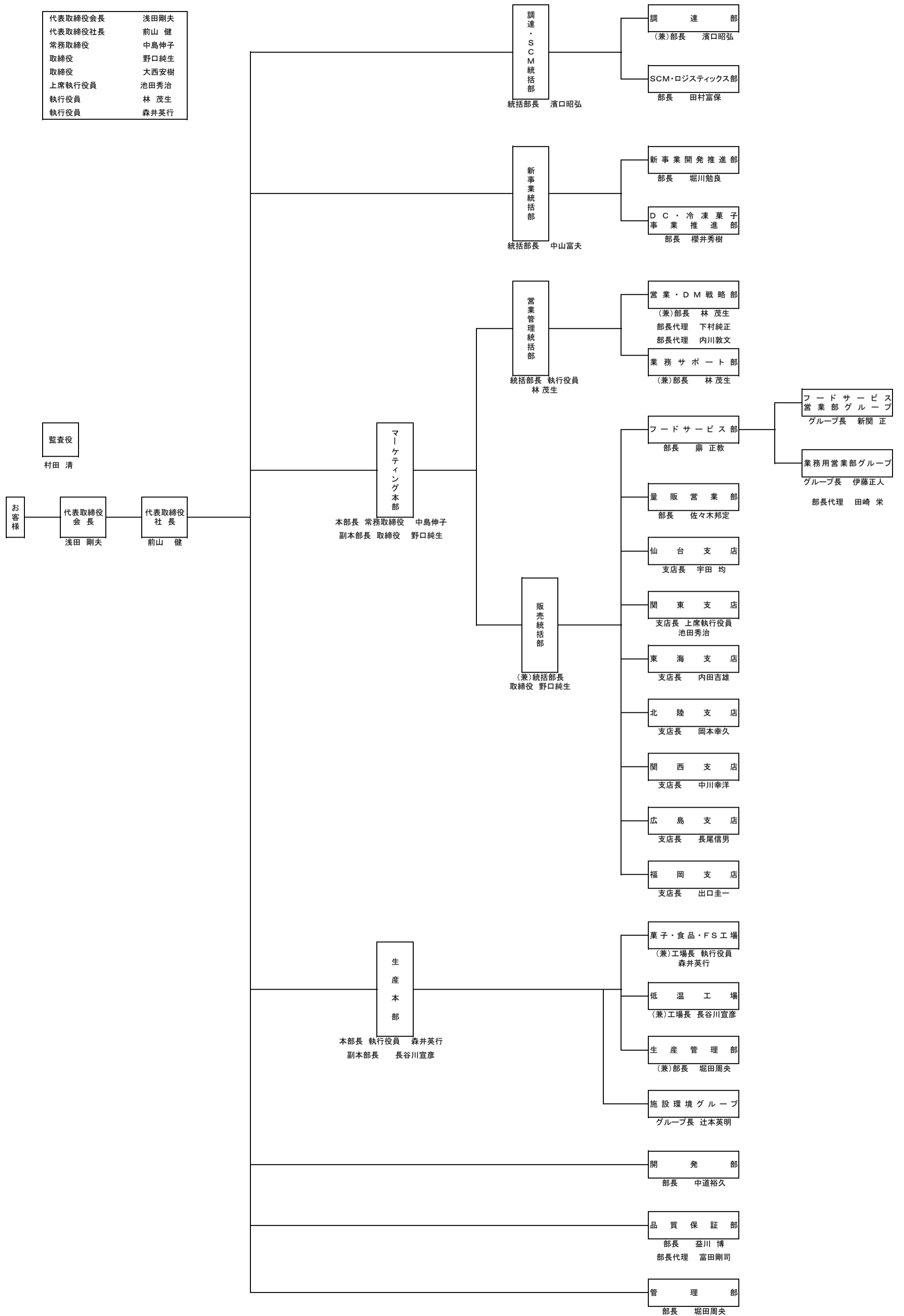

井村屋シーズニング株式会社組織図

平成22年10月1日

代表取締役社長	菅沼重元
取締役	落合英美
取締役	森井英行
執行役員	倉橋幸秀

